

# Mounting instructions

2020-12-28 38-241300c

Scania

56-256500, 56-700500

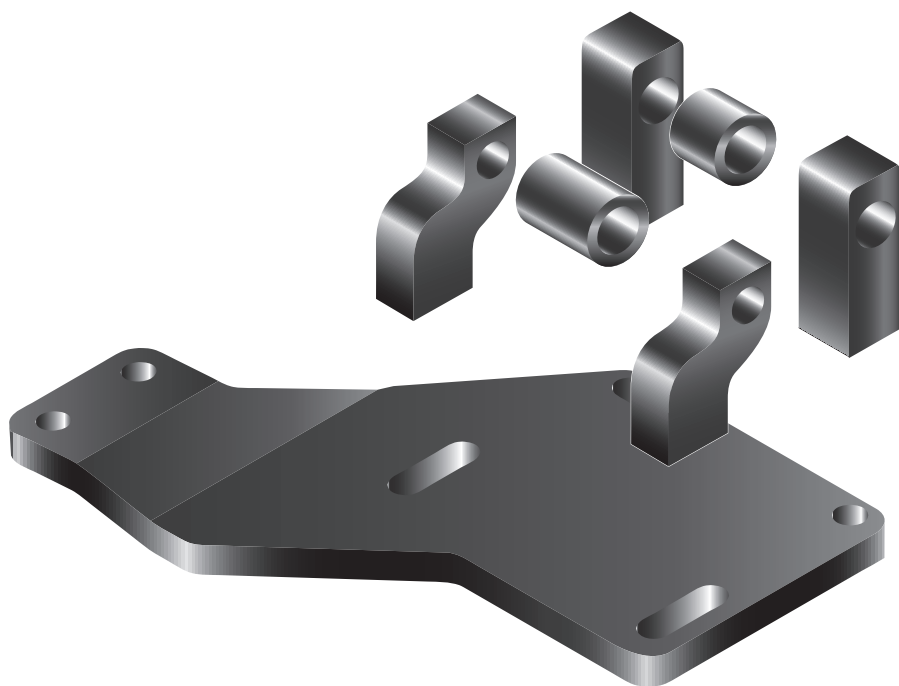

**ONSPOT**



Montageanleitung  
Monteringvejledning  
Asennusohje  
Instructions de montage

Mounting instruction  
Istruzioni di montaggio  
取付要領書  
Montāžas instrukcija

Monteringsanvisning  
Instrukcja montażowa  
Указания по монтажу  
Monteringsanvisning



Anleitungen des Herstellers  
Producentens anvisning  
Valmistajan ohjeet  
Instructions du fabricant

Manufacturer's instruction  
Istruzioni del produttore  
メーカーの指示。  
Ražotāja norādījumi

Produsentens anvisning  
Wskazówki producenta  
инструкции производителя  
Tillverkarens anvisning



Anweisungen des LKW-Herstellers  
Lastbilfabrikantens anvisning  
Ajoneuvon valmistajan ohjeet  
Instruction du constructeur  
Vehicle manufacture instruction  
Istruzioni del produttore del carrello

トラックメーカーの指示  
Autorūpnīcas instrukcija  
Lastebilproducentens anvisning  
Instrukcja producenta pojazdu  
Грузовик с инструкциями производителя  
Lastvagnstillverkarens anvisning

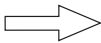

Fahrtrichtung  
Kørselsretning  
Ajosuunta  
Sens de conduite

Direction of travel  
Senso di marcia  
進行方向  
Kustības virziens

Kjøreretning  
Kierunek jazdy  
Направление движения  
Färdriktning



Visuelle Kontrolle  
Visuel kontrol  
Silmämääräinen tarkastus  
Contrôle visuel

Visual check  
Controllo visivo  
目視確認  
Vizuālā pārbaude

Visuell kontroll  
Kontrola wzrokowa  
Визуальный контроль  
Visuell kontroll

## DE Allgemein

Die Montage darf nur von ausgebildetem und kompetentem Fachpersonal durchgeführt werden und muß in einer befugten Werkstatt erfolgen, die über erforderliche Werkzeuge und Ausrüstungen verfügt, und in der Zugänglichkeit und Sicherheit gegeben sind. Alle Teile vor der Montage identifizieren. Anweisungen befolgen.

Empfohlene Einstellungen nicht ändern. Übergeben Sie dem Kunden alle Anweisungen und Instruktionen zur Aufbewahrung im Fahrzeug für künftige Service- und Wartungsarbeiten. Befolgen Sie die Anweisungen des LKW-Herstellers

## DK Generelt

Monteringen skal foretages af uddannet og kompetent personale og ske på autoriseret værksted, der råder over det nødvendige værktøj og udstyr, og hvor der sikres tilgængelighed og sikkerhed. Kontroller at alle dele er til stede inden montering. Følg anvisningerne.

Anbefalede indstillinger må ikke ændres. Giv kunden alle anvisninger og instruktioner, så de kan lægges i bilen til brug ved fremtidig service og vedligeholdelse. Følg lastbilfabrikantens anvisninger

## FI Yleistä

Laitteisto on asennettava valtuutetussa korjaamossa, jonka koulutetulla ja ammattitaitoisella henkilökunnalla on käytössään tarvittavat työkalut ja varusteet ja jossa on turvalliset työskentelyolot. Tunnista kaikki osat ennen asennusta. Noudata ohjeita.

Älä muuta suositeltuja säätöjä. Luovuta kaikki ohjeet asiakkaalle säilytettäväksi autossa tulevia huoltoja ja kunnossapitoa varten.

Noudata ajoneuvon valmistajan ohjeita

## FR Généralités

Le montage doit être effectué par des personnes possédant la compétence et la formation requises, dans un atelier autorisé disposant des outils et équipements nécessaires et où l'accessibilité et la sécurité peuvent être assurées. Identifier tous les composants avant de procéder au montage. Suivre les instructions.

Ne pas modifier les réglages recommandés. Toutes les informations et toutes les instructions doivent être remises au client afin d'être conservées dans le véhicule et utilisées pour les opérations d'entretien futures.

Se conformer également aux instructions du constructeur du camion

## GB General

Installation work should be carried out by trained and skilled staff. It should be performed at an authorised workshop where the required tools and equipment are available and where provisions can be made for accessibility and safety. Identify all components prior to installation. Follow the instructions.

Do not alter the recommended settings. Give the customer all directives and instructions so that these can be kept in the vehicle for future service and maintenance.

Follow the instructions of the vehicle manufacturer

## IT Generalità

Il montaggio deve essere effettuato da personale competente e dotato della formazione richiesta, in una officina autorizzata, in possesso delle necessarie attrezzature e dove accessibilità e sicurezza possano essere garantite. Identificare tutti i componenti prima di procedere al montaggio. Seguire le istruzioni.

Non modificarne le raccomandazioni. Tutte le informazioni e tutte le istruzioni devono essere trasmesse al cliente e conservate a corredo del veicolo per essere utilizzate nelle operazioni di successiva manutenzione.

Attenersi altresì alle istruzioni del costruttore del veicolo.

## JP はじめに

取付作業は研修を受け正しい技術を持つ人が行ってください。また、必要な工具や設備が完備し、それらが使いやすかつ安全に配置されている正規の修理工場などで行ってください。取付前に、全ての部品を確認してください。説明に従って取付を行います。

推奨の設定は変更しないでください。要領書や説明書は後日の保守点検に備えて車両内に携帯できるように、全てお客様に渡してください。

また、トラックメーカーの指示にも従ってください

## LV Vispārēji norādījumi

Uzstādīšanas darbi jāveic trenētā un apmācītā personālam. Tie jāizpilda autorizētā darbnīcā, kur ir pieejami nepieciešamie darbarīki un aprīkojums un kur ir nepieciešamie nosacījumi, lai nodrošinātu piekļuvi un drošību. Pirms montāžas identificējiet visas detaļas. Sekojiet norādījumiem. Neizmainiet ieteiktos iestatījumus. Visus norādījumus un instrukcijas izsniedziet klientam, lai tās tiktu uzglabātas automobilī un būtu pieejamas servisa un apkopes gadījumos. Ievērojiet automašīnas izgatavotāja instrukcijas.

## NO Generelt

Monteringen skal utføres av kompetent personell med nød-vendig opplæring, og skal skje på autorisert verksted hvor nødvendig verktøy og utstyr er tilgjengelig og sikkerheten kan ivaretas. Identifiser alle deler før montering. Følg anvisningene.

Ikke foreta endringer av anbefalte innstillinger. Overlever alle anvisninger og instruksjoner til kunden for oppbevaring i kjøretøyet for fremtidig service og vedlikehold.

Følg lastebilprodusentens anvisninger

## PL Informacje ogólne

Montaż powinien być wykonywany wyłącznie przez przeszkolonych i kompetentnych pracowników. Powinien być wykonany w autoryzowanym punkcie obsługi technicznej, gdzie znajdują się wymagane narzędzia i wyposażenie oraz gdzie może być zapewniony odpowiedni dostęp i bezpieczeństwo. Zapoznaj się z poszczególnymi częściami przed przystąpieniem do montażu. Stosuj się do instrukcji. Nie zmieniaj zalecanych ustawień. Wszystkie wskazówki i instrukcje należy przekazać klientowi w celu przechowywania ich w pojeździe i wykorzystywania przy okazji przyszłych czynności serwisowych i konserwacyjnych.

Postępuj zgodnie z instrukcją producenta pojazdu.

## RU Общая информация

Монтажные работы должны проводиться обученным и квалифицированным персоналом. Работы должны проводиться в специализированной мастерской, где имеются все необходимые инструменты и оборудование, и где созданы все условия для соблюдения правил безопасности. Перед сборкой проверьте наличие всех деталей.

Соблюдайте инструкции. Также выполняйте инструкции производителя грузовых автомобилей. Не изменяйте рекомендованные параметры.

Ознакомьте заказчика с инструкциями для того, чтобы он соблюдал их при эксплуатации и обслуживании

## SE Allmänt

Monteringen skall utföras av utbildad och kompetent personal och ske på auktoriserad verkstad där erforderliga verktyg och utrustning finns och där åtkomlighet och säkerhet kan tillgodoses. Identifiera alla delar före montering. Följ anvisningarna.

Ändra ej rekommenderade inställningar. Lämna alla anvisningar och instruktioner till kunden att förvaras i fordonet för framtida service och underhåll.

Följ lastvagnstillverkarens anvisningar

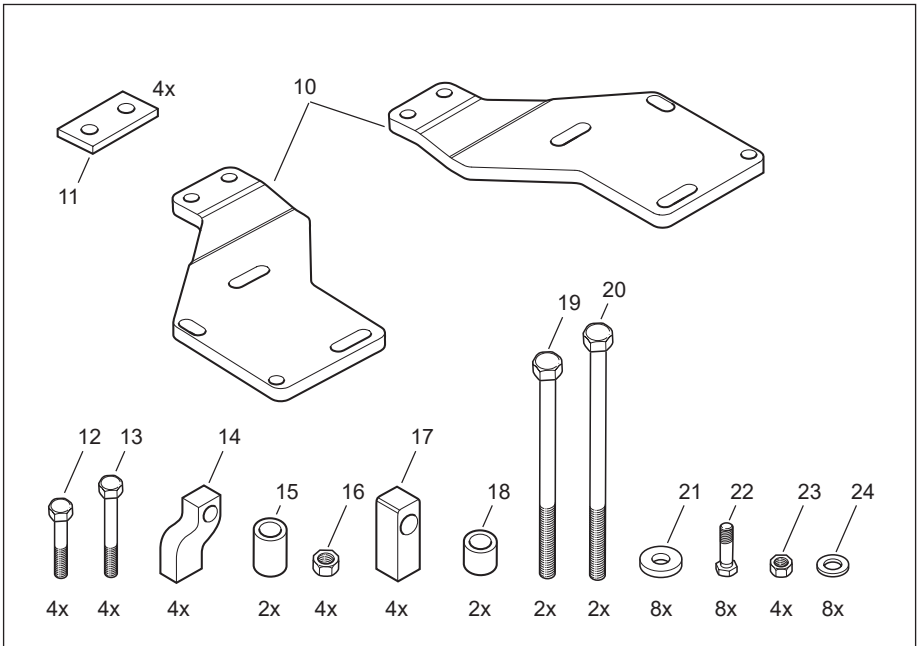
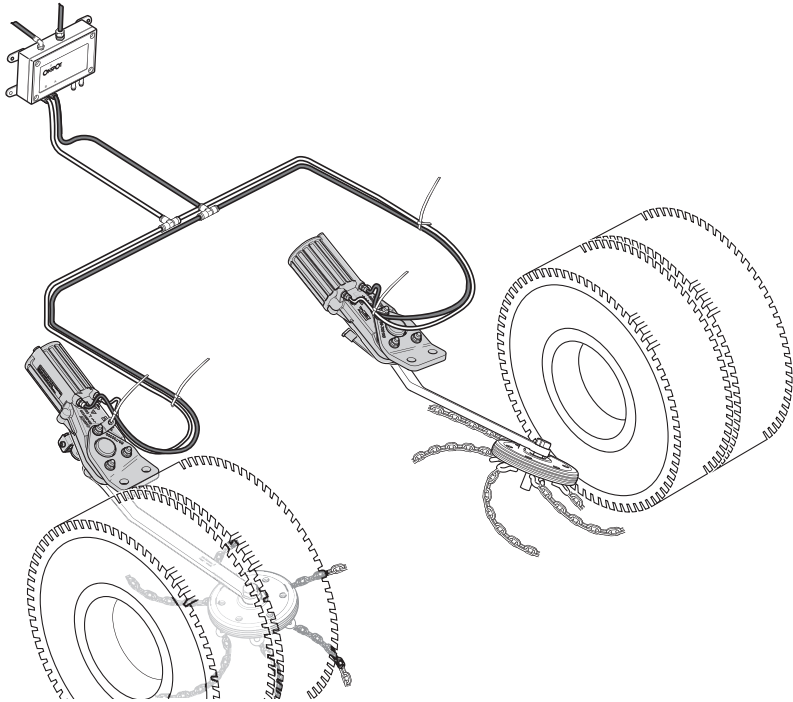

1.

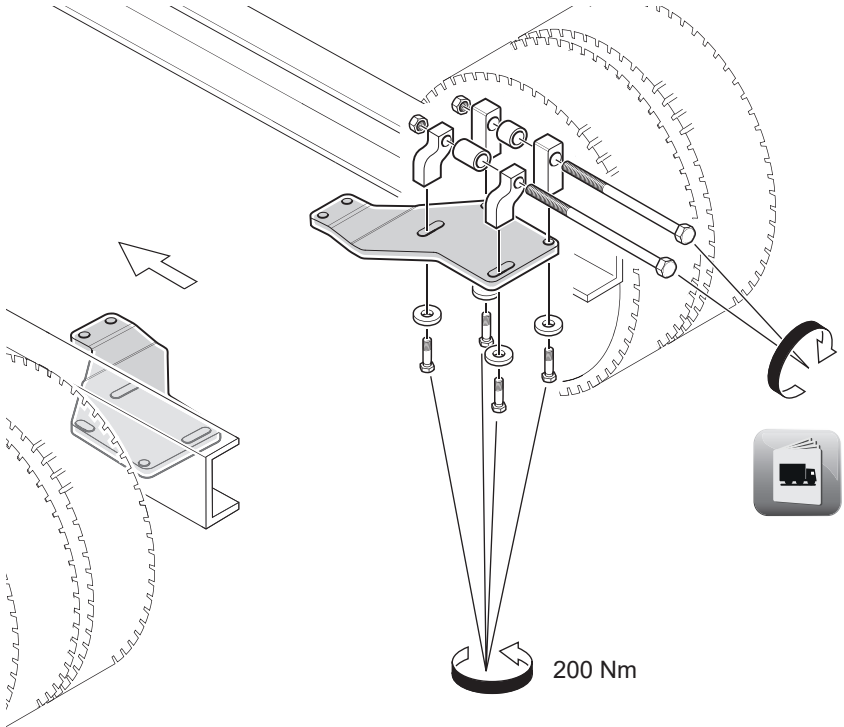

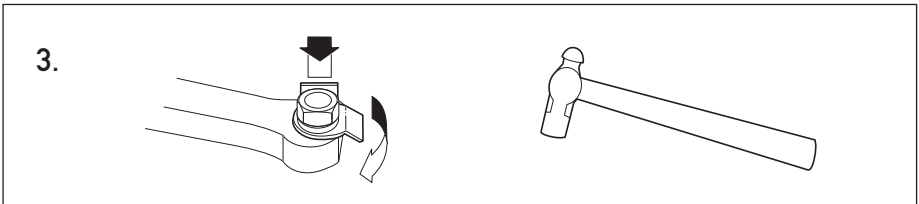
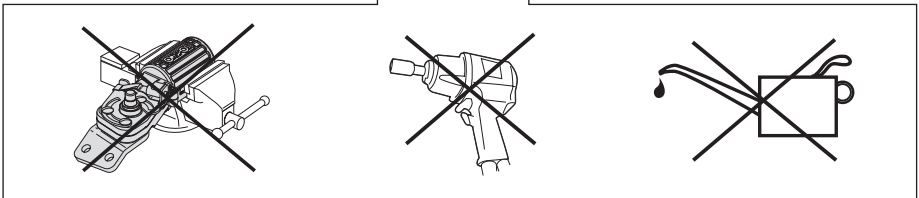
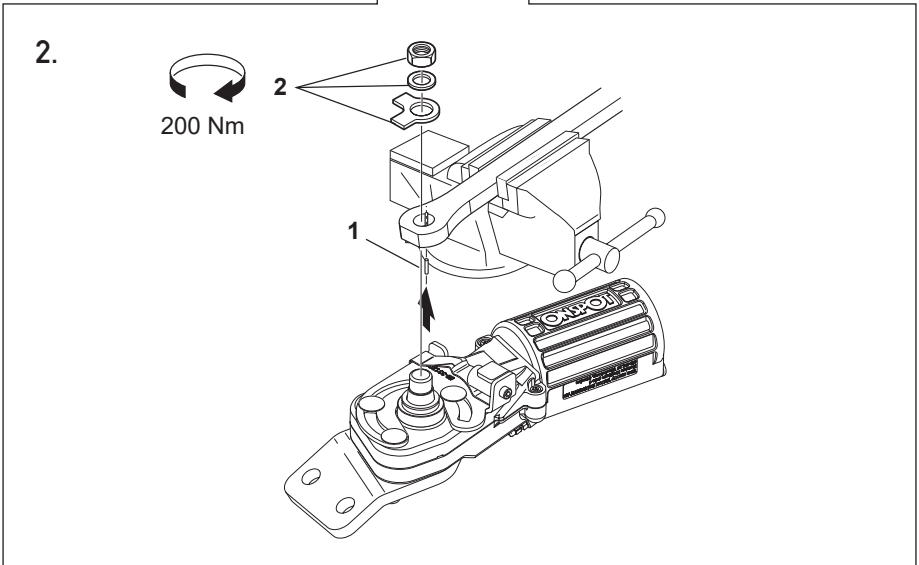
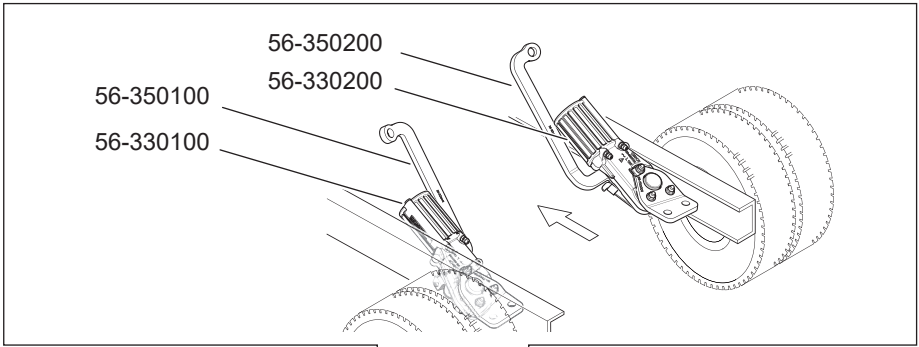

4.

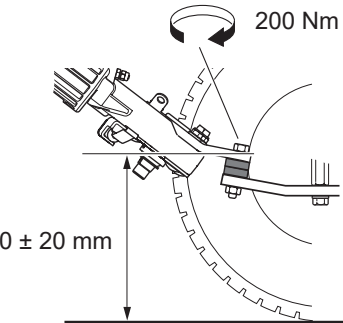
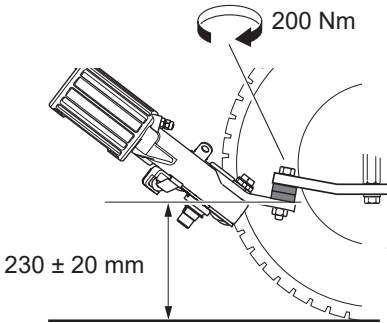
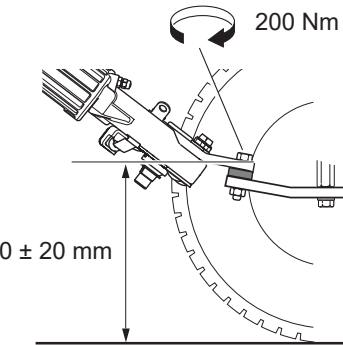
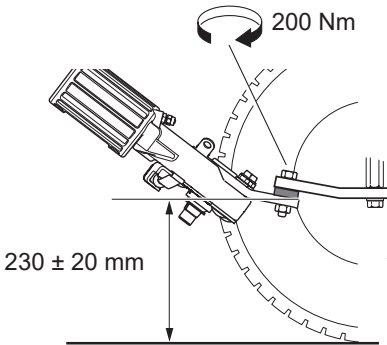
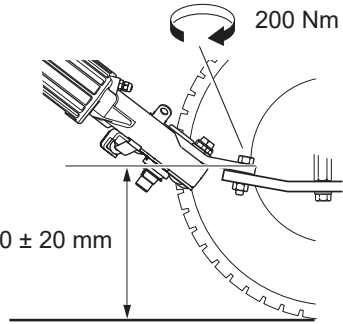
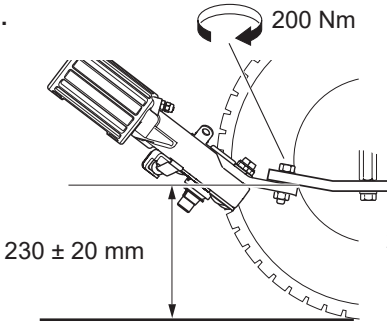

5.



38-155900

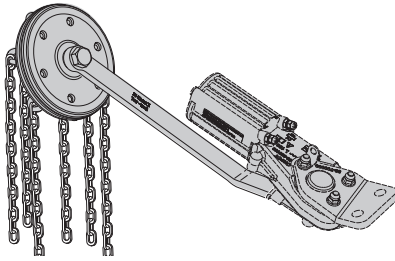

6.

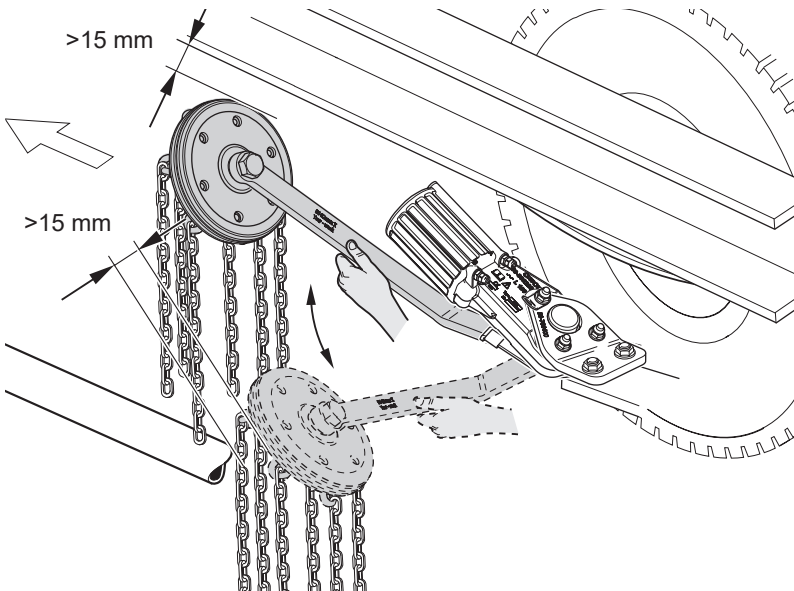
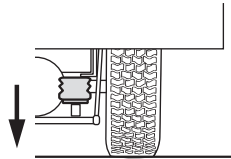
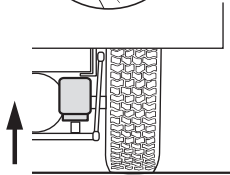
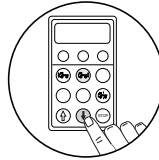
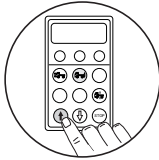

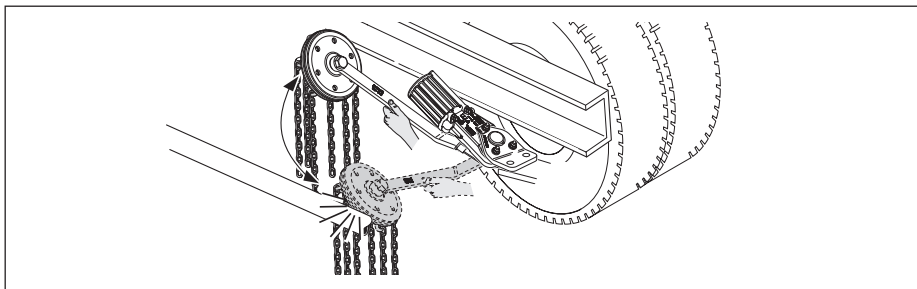

7.

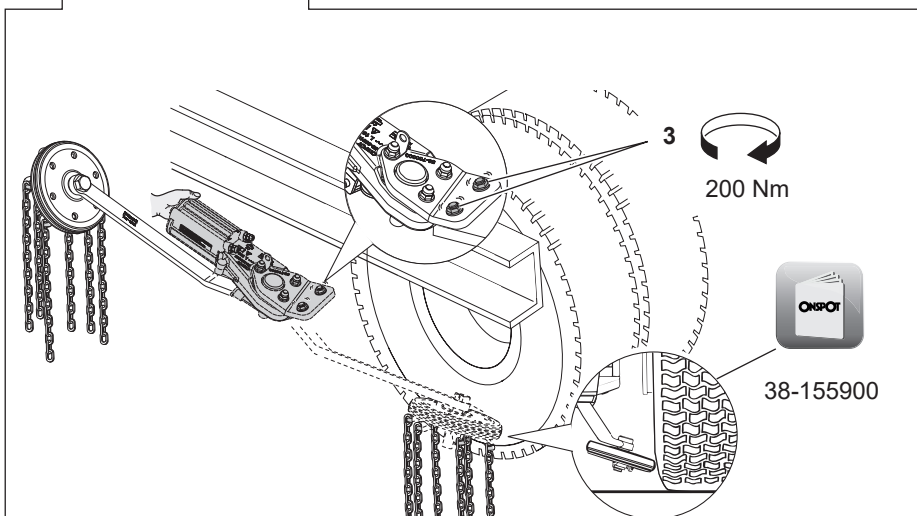
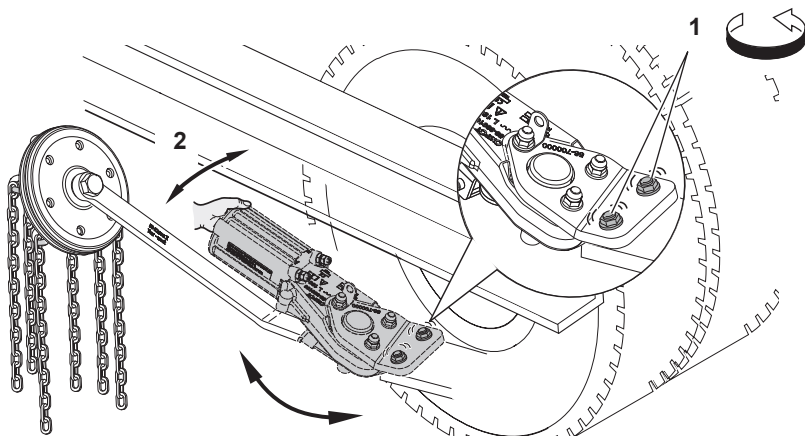



8.

Onspot 016

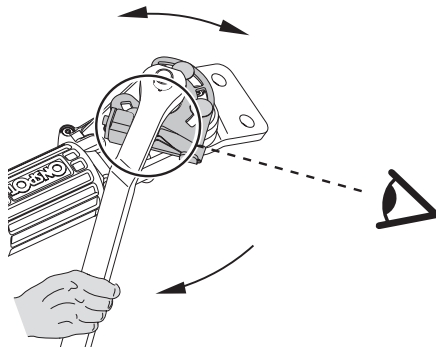
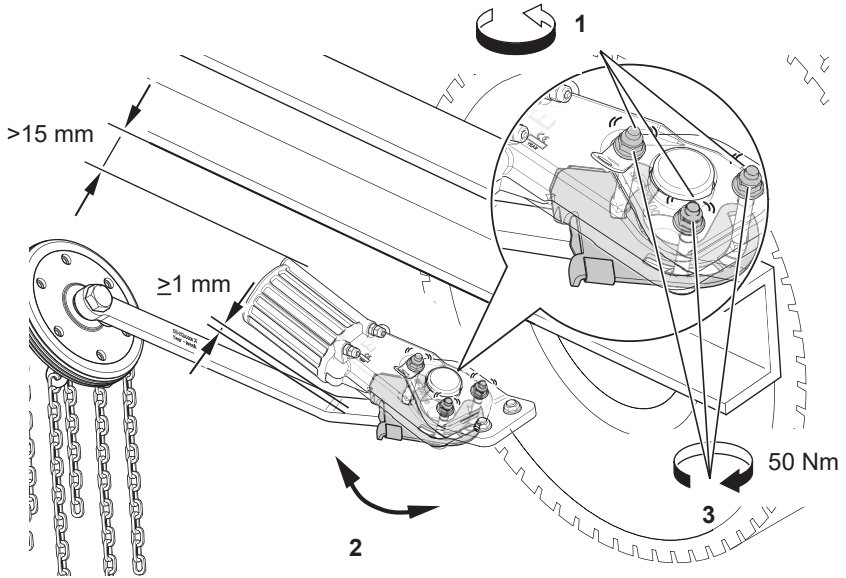



8.

Onspot 012

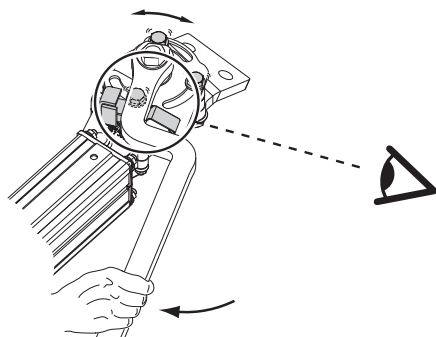
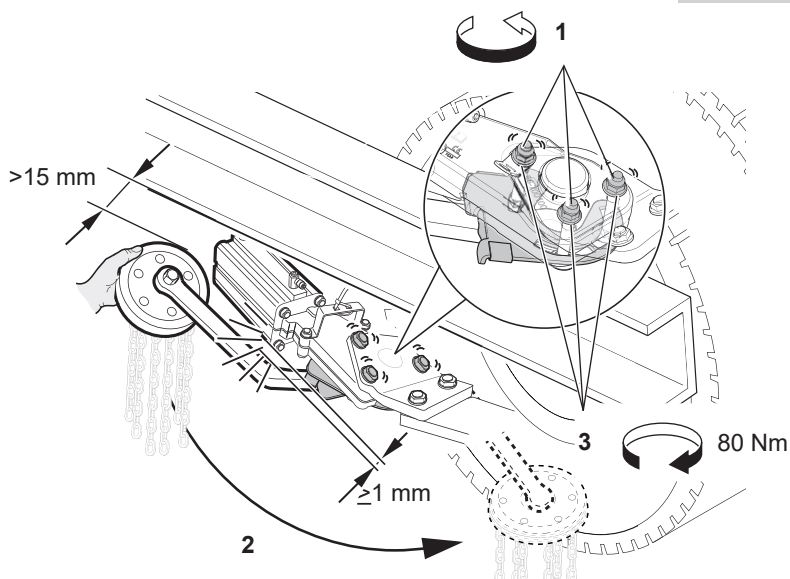



9.

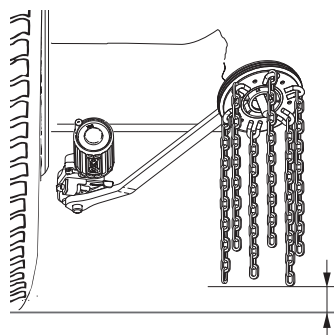

$\geq 20$  mm

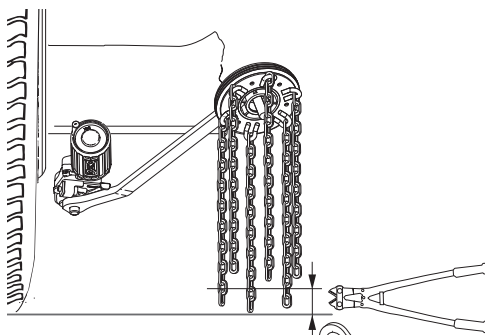

$\leq 2$

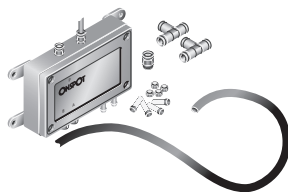

38-050700

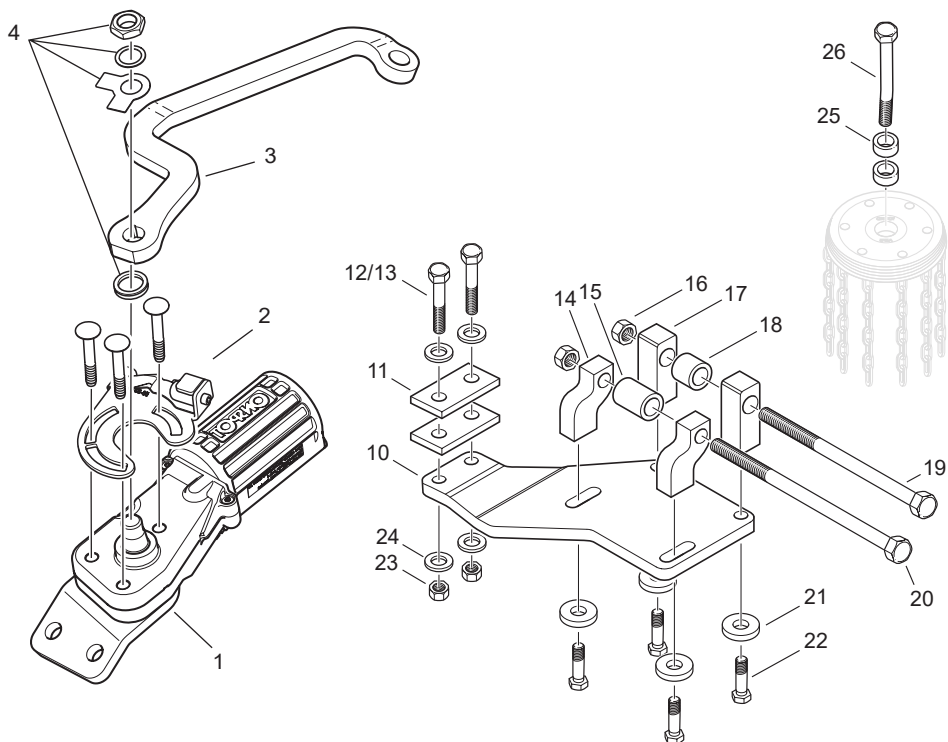

DE **56-256500 56-700500**

Pos	Art.-nr	Bezeichnung	Anzahl	Pos	Art.-nr	Bezeichnung	Anzahl
<b>Onspot und Arm</b>				<b>Adapterplatten</b>			
1	56-700600	Onspot rechts (Stanznummer 56-330100)	1	10	56-228801	Adapterplatte links	1
	56-700601	Onspot links (Stanznummer 56-330200)	1		56-228802	Adapterplatte rechts	1
2	56-700702	Stopper rechts, komplett (Stanznummer 56-332700)	1	11	56-193700	Distanzstück T=10	4
	56-700703	Stopper links, komplett (Stanznummer 56-332800)	1	12	35-032700	Schraube M16x60	4
3	56-360100	Arm links inkl. pos. 4 (Stanznummer 56-350100)	1	13	35-032800	Schraube M16x80	4
	56-360200	Arm rechts inkl. pos. 4 (Stanznummer 56-350200)	1	14	56-205011	Distanzrohr	4
4	56-320700	Befestigungsteile für Arm	2	15	56-045012	Distanzrohr L=80	2
				16	36-019300	Mutter M18 nylock	4
				17	56-244301	Distanzrohr	4
				18	56-045013	Distanzrohr L=40	2
				19	35-044100	Schraube M18x200	2
				20	35-099100	Schraube M18x230	2
				21	37-150700	Scheibe 17x40x6	8
				22	56-018000	Schraube M16x40	8
				23	36-013100	Mutter M16 nylock	4
				24	37-000700	Scheibe 17x30x3	8
				25	56-045001	Scheibe	4
				26	56-205103	Radbolzen	2

Die VBG GROUP TRUCK EQUIPMENT AB behält sich das Recht auf Konstruktionsänderungen vor.

**DK 56-256500 56-700500**

Pos	Art.nr.	Betegnelse	Antal	Pos	Art.nr.	Betegnelse	Antal
<b>Onspot og arm</b>				<b>Konsol</b>			
1	56-700600	Onspot højre (ihugget nr. 56-330100)	1	10	56-228801	Konsol venstre	1
	56-700601	Onspot venstre (ihugget nr. 56-330200)	1		56-228802	Konsol højre	1
2	56-700702	Stop højre , komplet (ihugget nr. 56-332700)	1	11	56-193700	Afstandsplade T=10	4
	56-700703	Stop venstre, komplet (ihugget nr. 56-332800)	1	12	35-032700	Bolt M16x60	4
3	56-360100	Arm venstre inkl. pos. 4 (ihugget nr. 56-350100)	1	13	35-032800	Bolt M16x80	4
	56-360200	Arm højre inkl. pos. 4 (ihugget nr. 56-350200)	1	14	56-205011	Afstandsstykke	4
4	56-320700	Monteringsdele til arm	2	15	56-045012	Afstandsstykke L=80	2
				16	36-019300	Møtrik M18 nylock	4
				17	56-244301	Afstandsstykke	4
				18	56-045013	Afstandsstykke L=40	2
				19	35-044100	Bolt M18x200	2
				20	35-099100	Bolt M18x230	2
				21	37-150700	Skive 17x40x6	8
				22	56-018000	Bolt M16x40	8
				23	36-013100	Møtrik M16 nylock	4
				24	37-000700	Skive 17x30x3	8
				25	56-045001	Skive	4
				26	56-205103	Hjulbolt	2

VBG GROUP TRUCK EQUIPMENT AB forbeholder sig retten til konstruktionsændringer.

**FI 56-256500 56-700500**

Pos	Tuote no	Nimitys	Kpl	Pos	Tuote no	Nimitys	Kpl
<b>Onspot ja varsi</b>				<b>Autokiinnike</b>			
1	56-700600	Oikea Onspot (meistetty nro 56-330100)	1	10	56-228801	Vasen autokiinnike	1
	56-700601	Vasen Onspot (meistetty nro 56-330200)	1		56-228802	Oikea autokiinnike	1
2	56-700702	Oikea rajoitinasennelma (meistetty nro 56-332700)	1	11	56-193700	Väliputki T=10	4
	56-700703	Vasen rajoitinasennelma (meistetty nro 56-332800)	1	12	35-032700	Ruuvi M16x60	4
3	56-360100	Vasen varsi sis. pos. 4 (meistetty nro 56-350100)	1	13	35-032800	Ruuvi M16x80	4
	56-360200	Oikea varsi sis. pos. 4 (meistetty nro 56-350200)	1	14	56-205011	Välilevy	4
4	56-320700	Varren asennusosat	2	15	56-045012	Välilevy L=80	2
				16	36-019300	Mutteri M18 nylock	4
				17	56-244301	Välilevy	4
				18	56-045013	Välilevy L=40	2
				19	35-044100	Ruuvi M18x200	2
				20	35-099100	Ruuvi M18x230	2
				21	37-150700	Aluslevy 17x40x6	8
				22	56-018000	Ruuvi M16x40	8
				23	36-013100	Mutteri M16 nylock	4
				24	37-000700	Aluslevy 17x30x3	8
				25	56-045001	Aluslevy	4
				26	56-205103	Pyöränpultti	2

VBG GROUP TRUCK EQUIPMENT AB pidättää oikeuden muuttaa rakennetta

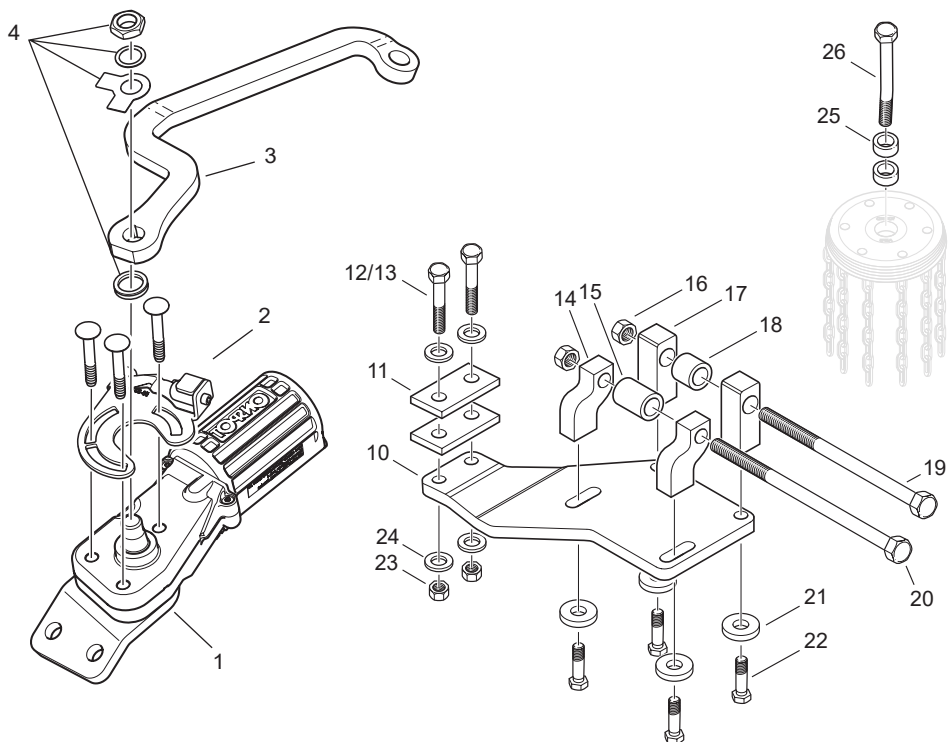

**FR 56-256500 56-700500**

Pos	N°d'art.	Désignation	Qté	Pos	N°d'art.	Désignation	Qté
<b>Onspot et bras</b>				<b>Fixation voiture</b>			
1	56-700600	Onspot droit (No. 56-330100)	1	10	56-228801	Fixation voiture gauche	1
	56-700601	Onspot gauche (No. 56-330200)	1		56-228802	Fixation voiture droit	1
2	56-700702	Manivelle d'arrêt droite complète (No. 56-332700)	1	11	56-193700	Plaque d'espacement T=10	4
	56-700703	Manivelle d'arrêt gauche complète (No 56-332800)	1	12	35-032700	Vis M16x60	4
3	56-360100	Bras gauche, avec pos. 4 (No. 56-350100)	1	13	35-032800	Vis M16x80	4
	56-360200	Bras droit, avec pos. 4 (No. 56-350200)	1	14	56-205011	Douille d'espacement	4
4	56-320700	Éléments de fixation du bras	2	15	56-045012	Douille d'espacement L=80	2
				16	36-019300	Écrou M18 nylock	4
				17	56-244301	Douille d'espacement	4
				18	56-045013	Douille d'espacement L=40	2
				19	35-044100	Vis M18x200	2
				20	35-099100	Vis M18x230	2
				21	37-150700	Rondelle 17x40x6	8
				22	56-018000	Vis M16x40	8
				23	36-013100	Écrou M16 nylock	4
				24	37-000700	Rondelle 17x30x3	8
				25	56-045001	Rondelle	4
				26	56-205103	Boulon de roue	2

VBG GROUP TRUCK EQUIPMENT AB se réserve le droit de modifier ses constructions.

**GB 56-256500 56-700500**

Pos	Part no.	Description	Qty	Pos	Part no.	Description	Qty
<b>Onspot och arm</b>				<b>Vehicle bracket</b>			
1	56-700600	Onspot right (stamped no. 56-330100)	1	10	56-228801	Vehicle bracket left	1
	56-700601	Onspot left (stamped no. 56-330200)	1		56-228802	Vehicle bracket right	1
2	56-700702	Stop knob right, complete (stamped no. 56-332700)	1	11	56-193700	Spacer plate T=10	4
	56-700703	Stop knob left, complete (stamped no. 56-332800)	1	12	35-032700	Screw M16x60	4
3	56-360100	Arm left, incl. pos. 4 (stamped no. 56-350100)	1	13	35-032800	Screw M16x80	4
	56-360200	Arm right, incl. pos. 4 (stamped no. 56-350200)	1	14	56-205011	Spacer	4
4	56-320700	Arm fasteners	2	15	56-045012	Spacer L=80	2
				16	36-019300	Nut M18 nylock	4
				17	56-244301	Spacer	4
				18	56-045013	Spacer L=40	2
				19	35-044100	Screw M18x200	2
				20	35-099100	Screw M18x230	2
				21	37-150700	Washer 17x40x6	8
				22	56-018000	Screw M16x40	8
				23	36-013100	Nut M16 nylock	4
				24	37-000700	Washer 17x30x3	8
				25	56-045001	Washer	4
				26	56-205103	Wheel bolt	2

VBG GROUP TRUCK EQUIPMENT AB reserve the right to amend or alter specifications at their discretion.

**IT 56-256500 56-700500**

Pos.	Codice	Descrizione	Q	Pos.	Codice	Descrizione	Q
<b>Onspot e braccio</b>				<b>Unità Onspot e braccio</b>			
1	56-700600	Onspot destra (n°identificativo 56-330100)	1	10	56-228801	Staffa sinistra	1
	56-700601	Onspot sinistra (n°identificativo 56-330200)	1		56-228802	Staffa destra	1
2	56-700702	Manovella d'arresto destra, completa (n°identificativo 56-332700)	1	11	56-193700	Piastra distanziale T=10	4
	56-700703	Manovella d'arresto sinistra, completa (n°identificativo 56-332800)	1	12	35-032700	Vite M16x60	4
3	56-360100	Braccio sinistro, incl. pos. 4 (n°identificativo 56-350100)	1	13	35-032800	Vite M16x80	4
	56-360200	Braccio destro, incl. pos. 4 (n°identificativo 56-350200)	1	14	56-205011	Distanziale	4
4	56-320700	Elementi di fissaggio del braccio	2	15	56-045012	Distanziale L=80	2
				16	36-019300	Dado M18 nylock	4
				17	56-244301	Distanziale	4
				18	56-045013	Distanziale L=40	2
				19	35-044100	Vite M18x200	2
				20	35-099100	Vite M18x230	2
				21	37-150700	Rondella 17x40x6	8
				22	56-018000	Vite M16x40	8
				23	36-013100	Dado M16 nylock	4
				24	37-000700	Rondella 17x30x3	8
				25	56-045001	Rondella	4
				26	56-205103	Bullone della ruota	2

VBG GROUP TRUCK EQUIPMENT AB si riserva il diritto di modifica senza preavviso.

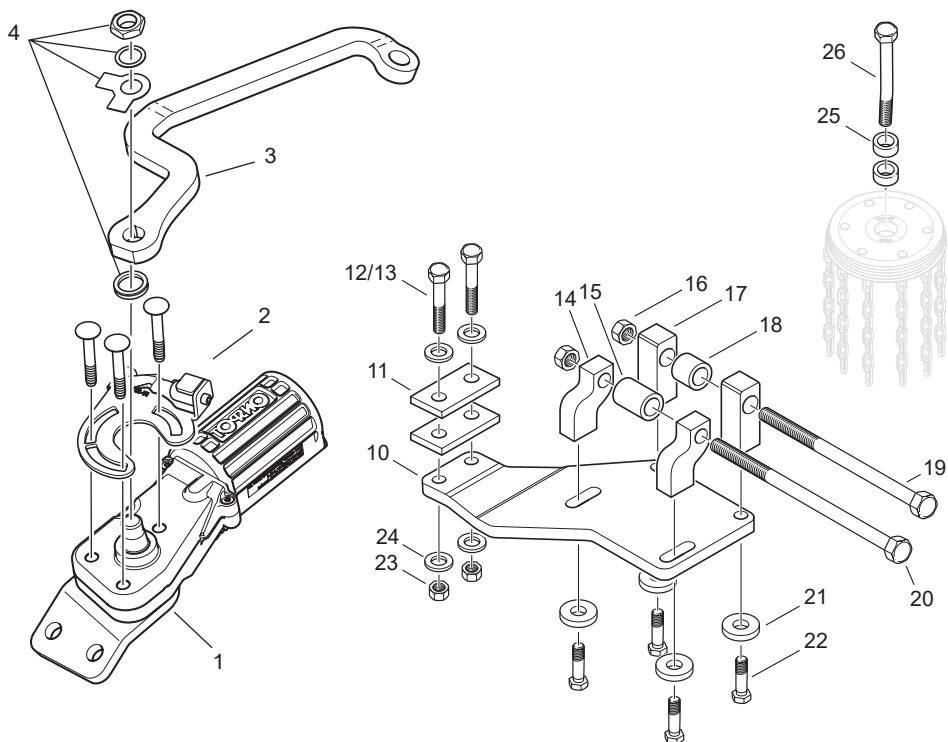

**JP 56-256500 56-700500**

図中番号	品番	名称	数量	図中番号	品番	名称	数量
		オンスポットおよびアーム				車両ブラケット	
1	56-700600	右側オンスポット (刻印番号 56-330100)	1	10	56-228801	車両ブラケット、左側	1
	56-700601	左側オンスポット (刻印番号 56-330200)	1		56-228802	車両ブラケット、右側	1
2	56-700702	右側ストップノブ式 (刻印番号 56-332700)	1	11	56-193700	スペーサープレート T=10	4
	56-700703	左側ストップノブ式 (刻印番号 56-332800)	1	12	35-032700	ねじ M16x60	4
3	56-360100	左側アーム (図中番号4を含む) (刻印番号 56-350100)	1	13	35-032800	ねじ M16x80	4
	56-360200	右側アーム (図中番号4を含む) (刻印番号 56-350200)	1	14	56-205011	スペーサー	4
4	56-320700	アーム取付部品	2	15	56-045012	スペーサー L=80	2
				16	36-019300	ナット M18 (ナイロック)	4
				17	56-244301	スペーサー	4
				18	56-045013	スペーサー L=40	2
				19	35-044100	ねじ M18x200	2
				20	35-099100	ねじ M18x230	2
				21	37-150700	ワッシャー 17x40x6	8
				22	56-018000	ねじ M16x40	8
				23	36-013100	ナット M16 (ナイロック)	4
				24	37-000700	ワッシャー 17x30x3	8
				25	56-045001	ワッシャー	4
				26	56-205103	ホイールボルト	2

VBG GROUP TRUCK EQUIPMENT ABは、設計変更に関する権利を留保します。

LV

56-256500 56-700500

Posīcija	Det.nr.	Nosaukums	Skaitis	Posīcija	Det.nr.	Nosaukums	Skaitis
		<b>Onspot un svira</b>				<b>Automašīnas kronšteins</b>	
1	56-700600	Onspot, labais (marķējuma № 56-330100)	1	10	56-228801	Automašīnas kronšteins, kreisais	1
	56-700601	Onspot, kreisais (marķējuma № 56-330200)	1		56-228802	Automašīnas kronšteins, labais	1
2	56-700702	Izslēgšanas poga, labā, komplekts, (marķējuma № 56-332700)	1	11	56-193700	Starplāksne T=10	4
	56-700703	Izslēgšanas poga, kreisā, komplekts, (marķējuma № 56-332800)	1	12	35-032700	Skrūve M16x60	4
3	56-360100	Svira, kreisā, iesk. poz. 4 (marķējuma № 56-350100)	1	13	35-032800	Skrūve M16x80	4
	56-360200	Svira, labā, iesk. poz. 4 (marķējuma № 56-350200)	1	14	56-205011	Distanceris	4
4	56-320700	Sviru stiprinājumi	2	15	56-045012	Distanceris L=80	2
				16	36-019300	Uzgrieznis M18 nylock	4
				17	56-244301	Distanceris	4
				18	56-045013	Distanceris L=40	2
				19	35-044100	Skrūve M18x200	2
				20	35-099100	Skrūve M18x230	2
				21	37-150700	Paplāksne 17x40x6	8
				22	56-018000	Skrūve M16x40	8
				23	36-013100	Uzgrieznis M16 nylock	4
				24	37-000700	Paplāksne 17x30x3	8
				25	56-045001	Paplāksne	4
				26	56-205103	Riteņu skrūve	2

VBG GROUP TRUCK EQUIPMENT AB saglabā tiesības izdarīt izmaiņas izstrādājumu konstrukcijās.

NO

56-256500 56-700500

Pos	Art.nr	Navn	Antall	Pos	Art.nr	Navn	Antall
		<b>Onspot og arm</b>				<b>Bilfeste</b>	
1	56-700600	Onspot høyre (identifikationsnr 56-330100)	1	10	56-228801	Bilfeste venstre	1
	56-700601	Onspot venstre (identifikationsnr 56-330200)	1		56-228802	Bilfeste høyre	1
2	56-700702	Stopperatt høyre, komplett (identifikationsnr 56-332700)	1	11	56-193700	Avstandsplate T=10	4
	56-700703	Stopperatt venstre, komplett (identifikationsnr 56-332800)	1	12	35-032700	Skrue M16x60	4
3	56-360100	Arm venstre inkl. inkl. pos. 4 (identifikationsnr 56-350100)	1	13	35-032800	Skrue M16x80	4
	56-360200	Arm høyre inkl. inkl. pos. 4 (identifikationsnr 56-350200)	1	14	56-205011	Avstandsplate	4
4	56-320700	Festedetaljer for arm	2	15	56-045012	Avstandsplate L=80	2
				16	36-019300	Mutter M18 nylock	4
				17	56-244301	Avstandsplate	4
				18	56-045013	Avstandsplate L=40	2
				19	35-044100	Skrue M18x200	2
				20	35-099100	Skrue M18x230	2
				21	37-150700	Skive 17x40x6	8
				22	56-018000	Skrue M16x40	8
				23	36-013100	Mutter M16 nylock	4
				24	37-000700	Skive 17x30x3	8
				25	56-045001	Skive	4
				26	56-205103	Hjultbolt	2

VBG GROUP TRUCK EQUIPMENT AB forbeholder seg retten til konstruksjonsendringer.

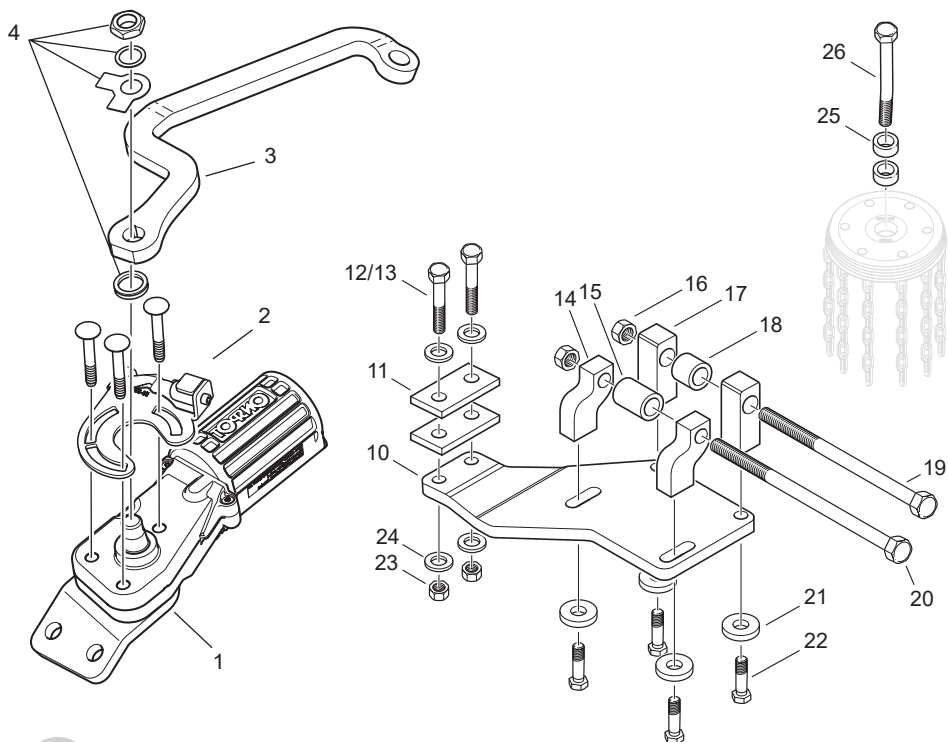

**PL 56-256500 56-700500**

Poz.	Nr części	Nazwa	Ilość	Poz.	Nr części	Nazwa	Ilość
<b>Onspot i ramię</b>				<b>Zamocowanie do pojazdu</b>			
1	56-700600	Onspot prawa (wybyty numer 56-330100)	1	10	56-228801	Zamocowanie do pojazdu, lewe	1
	56-700601	Onspot lewa (wybyty numer 56-330200)	1		56-228802	Zamocowanie do pojazdu, prawe	1
2	56-700702	Pokrętko oporowe prawo, komplet (wybyty numer 56-332700)	1	11	56-193700	Metalowy element odległościowy T=10	4
	56-700703	Pokrętko oporowe lewe, komplet (wybyty numer 56-332800)	1	12	35-032700	Śruba M16x60	4
3	56-360100	Ramię lewe, włącznik z poz. 4 (wybyty numer 56-350100)	1	13	35-032800	Śruba M16x80	4
	56-360200	Ramię prawo, włącznik z poz. 4 (wybyty numer 56-350200)	1	14	56-205011	Element odległościowy	4
4	56-320700	Elementy mocujące ramienia	2	15	56-045012	Element odległościowy L=80	2
				16	36-019300	Nakrętka M18 nylock	4
				17	56-244301	Element odległościowy	4
				18	56-045013	Element odległościowy L=40	2
				19	35-044100	Śruba M18x200	2
				20	35-099100	Śruba M18x230	2
				21	37-150700	Podkładka 17x40x6	8
				22	56-018000	Śruba M16x40	8
				23	36-013100	Nakrętka M16 nylock	4
				24	37-000700	Podkładka 17x30x3	8
				25	56-045001	Podkładka	4
				26	56-205103	Śruba koła	2

VBG GROUP TRUCK EQUIPMENT AB zastrzega sobie prawo wprowadzania zmian produktów bez uprzedzenia.

**RU 56-256500 56-700500**

Pos	№ з/ч	Наименование	Кол-во	Pos	№ з/ч	Наименование	Кол-во
<b>Онspot и рычаг</b>				<b>кронштейн автомобиля</b>			
1	56-700600	Онspot правый (Выбитый №. 56-330100)	1	10	56-228801	Кронштейн а/м, левый	1
	56-700601	Онspot левый (Выбитый №. 56-330200)	1		56-228802	Кронштейн а/м, правый	1
2	56-700702	Ручка «стоп» в комплекте, правый (Выбитый №. 56-332700)	1	11	56-193700	Распорная пластина T=10	4
	56-700703	Ручка «стоп» в комплекте, левый (Выбитый №. 56-332800)	1	12	35-032700	Винт M16x60	4
3	56-360100	Рычаг левый позицию № 4 (Выбитый №. 56-350100)	1	13	35-032800	Винт M16x80	4
	56-360200	Рычаг правый позицию № 4 (Выбитый №. 56-350200)	1	14	56-205011	Проставка	4
4	56-320700	Крепежное устройство рычага	2	15	56-045012	Проставка d <sub>f</sub> =80	2
				16	36-019300	Гайка M18 nylock	4
				17	56-244301	Проставка	4
				18	56-045013	Проставка d <sub>f</sub> =40	2
				19	35-044100	Винт M18x200	2
				20	35-099100	Винт M18x230	2
				21	37-150700	Шайба 17x40x6	8
				22	56-018000	Винт M16x40	8
				23	36-013100	Гайка M16 nylock	4
				24	37-000700	Шайба 17x30x3	8
				25	56-045001	Шайба	4
				26	56-205103	Колёсный болт	2

Компания VBG GROUP TRUCK EQUIPMENT AB сохраняет за собой право вносить изменения или переделывать спецификации по своему усмотрению.

**SE 56-256500 56-700500**

Pos	Det.nr	Benämning	Antal	Pos	Det.nr	Benämning	Antal
<b>Onspot och arm</b>				<b>Bilfäste</b>			
1	56-700600	Онspot höger (instansat nr 56-330100)	1	10	56-228801	Bilfäste vänster	1
	56-700601	Онspot vänster (instansat nr 56-330200)	1		56-228802	Bilfäste höger	1
2	56-700702	Stoppvred höger, komplett (instansat nr 56-332700)	1	11	56-193700	Distansplåt T=10	4
	56-700703	Stoppvred vänster, komplett (instansat nr 56-332800)	1	12	35-032700	Skruv M16x60	4
3	56-360100	Arm vänster inkl. pos. 4 (instansat nr 56-350100)	1	13	35-032800	Skruv M16x80	4
	56-360200	Arm höger inkl. pos. 4 (instansat nr 56-350200)	1	14	56-205011	Distans	4
4	56-320700	Fästdetaljer för arm	2	15	56-045012	Distans L=80	2
				16	36-019300	Mutter M18 nylock	4
				17	56-244301	Distans	4
				18	56-045013	Distans L=40	2
				19	35-044100	Skruv M18x200	2
				20	35-099100	Skruv M18x230	2
				21	37-150700	Bricka 17x40x6	8
				22	56-018000	Skruv M16x40	8
				23	36-013100	Mutter M16 nylock	4
				24	37-000700	Bricka 17x30x3	8
				25	56-045001	Bricka	4
				26	56-205103	hjulbult	2

VBG GROUP TRUCK EQUIPMENT AB förbehåller sig rätten till konstruktionsförändringar.





